

KD 825

Hochdruck Dreiplunger-Pumpe

P max. 1200 kW

Die robuste Pumpe KD 825 ist in unterschiedlichen Antriebs- und Flüssigkeitsteil-Varianten erhältlich. Haupt-Einsatzgebiete in Industrie und Dienstleistung.

Als Prozesspumpe wird die KD 825 mit individuell angepasstem Flüssigkeitsteil zum Fördern von dünnflüssigen, pastösen, aggressiven, neutralen, abrasiven, sehr heißen oder toxischen Medien eingesetzt.

Die ausgereifte Pumpenkonstruktion führt zu geringem Energieverbrauch durch hohe mechanische Wirkungsgrade bei verschleißarmem Betrieb.

High pressure reciprocating triplex plunger pump

P max. 1200 kW

The sturdy pump type KD 825 is available in various drive and liquid end configurations. Main applications in industry and service sector.

Process pump KD 825 with customized liquid end is used for handling thin liquids to pasty substances with aggressive, neutral, abrasive, hot or toxic properties.

Minimum energy consumption and low-wear operation due to high mechanical efficiency, based on a sophisticated pump conception.

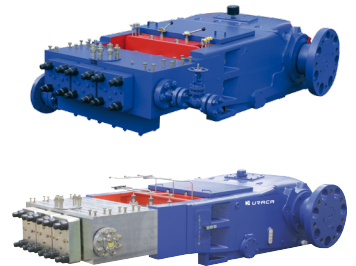

Flüssigkeitsteile Liquid ends
Maßgeschneiderte Flüssigkeitsteile und optimale volumetrische Wirkungsgrade für nahezu alle flüssigen Fördermedien. Tailor made liquid end and optimum volumetric efficiencies for almost all liquid fluids.
Flüssigkeitsteil mit Einzelstopfbuchsen in korrosionsbeständigen Ausführungen. Liquid end with individual stuffing box cartridges in corrosion-resistant design.
Hohe Beständigkeit aller mediumsberührten Teile sowie geringer Verschleiß und hohe Verfügbarkeit durch individuelle Werkstoffauswahl. Highest resistance of all wetted parts as well as low wear and optimal availability due to individually selected materials.
Stopfbuchsausführung entsprechend den Anforderungen mit Einspritzung, Spülung, Sperrölvorsorgung und Heizelemente. Stuffing box design acc. to requirements with injection and flushing components, lube oil system and heating elements.

Antrieb Drive
Ohne integriertes Getriebe. Without integral gear.
Triebwerk Power ends
Geteiltes Triebwerksgehäuse für einfache Wartungsmöglichkeiten. Split power end casing for easy maintenance.
Druckschmierung. Pressure lubrication.

Bauweise Design
Links- oder Rechtsausführung. Left or right hand drive.
Liegende Ausführung. In horizontal design.

Technische Daten

Technical Data

Pumpendrehzahl Pump speed		min ⁻¹	25	50	75	100	125	150	200	250	300	350	
Mittlere Plungergeschwindigkeit Mean piston speed		m/s	0,18	0,36	0,55	0,73	0,92	1,10	1,47	1,83	2,20	2,57	
Druck Pressure bar	Plunger Plunger Ø mm		Förderstrom Capacity					Antriebsleistung Power required					
			l/min (±2%)					kW (+3%)					
130	160	l/min	325	650	975	1300	1625	1950	2600	3250	3900	4550	
		kW	75	150	225	300	375	449	599	749	899	1049	
150	150	l/min	285	570	855	1140	1425	1710	2280	2850	3420	3990	
		kW	76	152	227	303	379	455	606	758	910	1061	
165	140	l/min	248	495	743	990	1238	1485	1980	2475	2970	3465	
		kW	73	145	217	290	362	434	579	724	869	1014	
195	130	l/min	213	425	638	850	1063	1275	1700	2125	2550	2975	
		kW	74	147	221	294	368	441	588	735	882	1029	
225	120	l/min	181	362	543	724	905	1086	1448	1810	2172	2534	
		kW	72	144	217	289	361	433	578	722	866	1011	
270	110	l/min	152	304	456	608	760	912	1216	1520	1824	2128	
		kW	73	146	218	291	364	437	582	728	873	1019	
325	100	l/min	125	249	374	498	623	747	996	1245	1494	1743	
		kW	72	143	216	287	359	430	574	717	861	1004	
410	90	l/min	101	201	302	402	503	603	804	1005	1206	1407	
		kW	73	146	220	292	366	438	584	731	877	1023	
520	80	l/min	79	158	237	316	395	477	632	790	948	1106	
		kW	73	146	219	291	364	440	583	728	874	1020	
675	70	l/min	60	120	180	240	300	360	480	600	720	840	
		kW	72	144	215	287	359	431	574	718	862	1005	

1 bar = 14,5038 psi; 1 l/min = 0,26417 USGPM = 0,22 IPGPM; 1 kW = 1,3410 HP; 1 mm = 0,03937 inch

Weitere technische Spezifikationen siehe Seite 4.

See page 4 for further technical specification.

Abmessungen

Dimensions

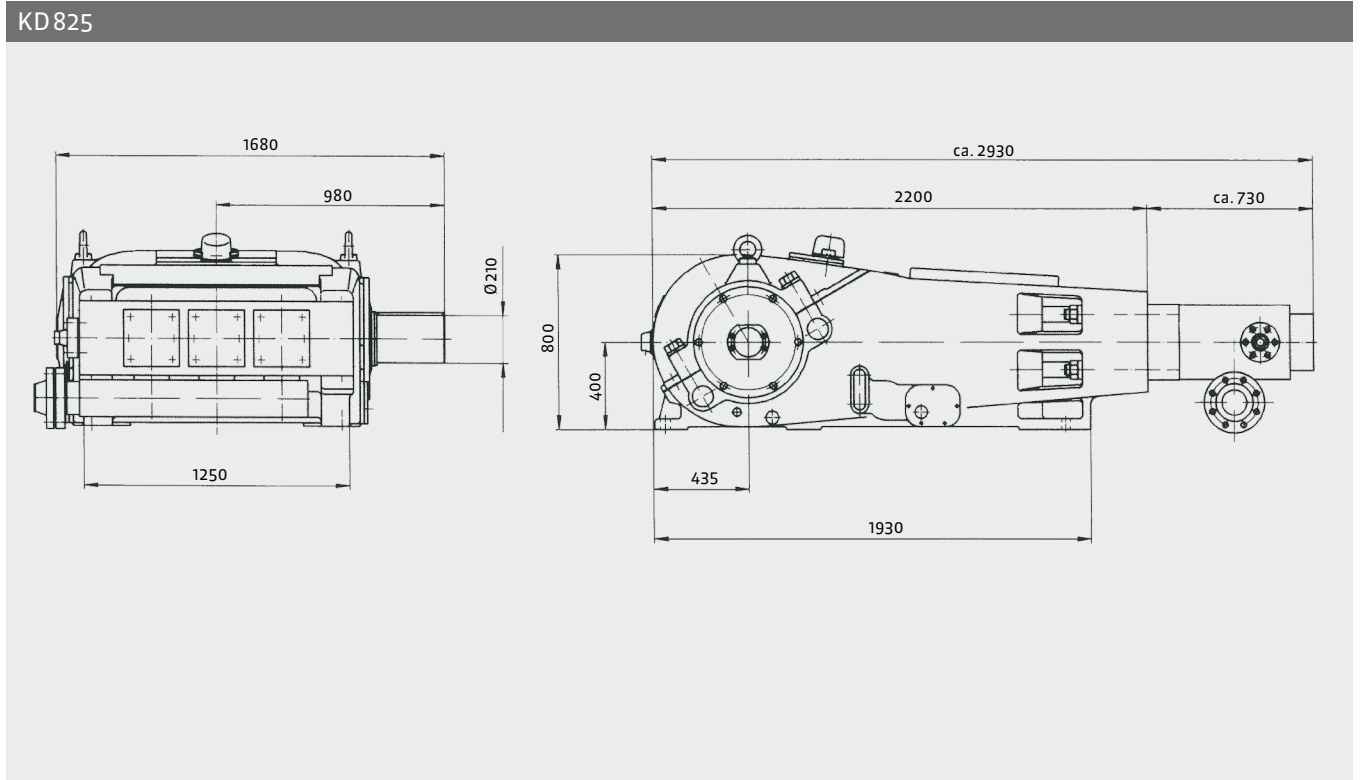

Gewichte

Ausführung Design	Gewicht (kg) Weight (kg)	Gewicht (lbs) Weight (lbs)
KD825	7200	15876

Gewichtsangaben ohne Öl, Abweichungen bedingt durch verschiedene Optionen möglich.

Weights

Weight without oil, differences are subject to different options.

Technische Spezifikationen

Hub = 220 mm

Kurbelwellenüberlastsicherung optional.

Drehrichtung wählbar.

Die angegebenen Förderströme und Antriebsleistungen gelten für Wasser, volumetrische und mechanische Wirkungsgrade sind dabei berücksichtigt.

Ausführung des Flüssigkeitsteils abhängig von Fördermedium und Einsatzbedingungen.

Andere Betriebsdaten und detaillierte Abmessungen auf Anfrage.

Erforderliche Zulaufdrücke sind abhängig von Einsatzbedingungen und Pumpenausführung.

Saug- und Druckanschlüsse wahlweise links oder rechts möglich.

Technical Specification

Stroke = 220 mm

Optional crankshaft overload protection.

Direction of rotation selectable.

Capacity and recommended motor ratings as mentioned apply to water, the average volumetric and mechanical efficiencies are taken into consideration.

Liquid end design depends on liquid handled and operation conditions.

Other operating data and detailed dimensions are available on request.

The required suction pressure depends on application and pump design.

Suction and discharge connections are available on either side.

Konstruktionsänderungen vorbehalten. Maße, Gewichte, Abbildungen und Daten unverbindlich.

Design may be subject to modification. Dimensions, weights, illustrations and technical data are without engagement.