

KD 725

Hochdruck Plungerpumpe

P max. 270 kW

Die robuste Pumpe KD 725 ist in unterschiedlichen Antriebs- und Flüssigkeitsteil-Varianten erhältlich. Konzipiert für dünnflüssige Medien. Haupt-Einsatzgebiete in Industrie und Dienstleistung:

- Entzunderung
- Industrielle Höchstdruckreinigung
- Sonderanwendungen

High pressure reciprocating plunger pump

P max. 270 kW

The sturdy pump type KD 725 is available in various drive and liquid end configurations. Designed for low viscous liquids. Main applications in industry and service sector:

- Descaling
- Industrial ultra-high pressure cleaning
- Special applications

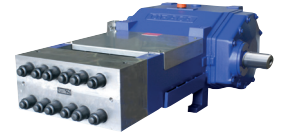

Flüssigkeitsteile Liquid ends
Version A, B, C, D Edelstahlausführung mit Einzelstopfbuchsen. Stainless steel with single stuffing boxes.
Klarwasserausführung. Clear water model.
Heisswasserausführung. Hot water model.
Ventilanhebung zur Entwässerung. Valve-lift for drainage.
Saugventilauflösung zur verschleißfreien Last-, Leerlaufumschaltung optional. Optional suction valve release for wear free load, unload change over.

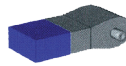

Antrieb Drive
KD 725 Ohne integriertes Getriebe. Without integral gear.
KD 725 G Mit integriertem Getriebe. With integral gear.

Triebwerk Power ends
Druckschmierung obligatorisch, intern oder extern. Pressure lubrication required, internal or external.
Triebwerkskühler entsprechend Einsatzbedingungen. Power end cooler subject to field of application.

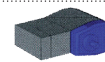
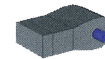

Bauweise Design
Links- oder Rechtsausführung. Left or right hand drive.
links/left rechts/right
Liegende oder stehende Ausführung. In horizontal or vertical design.

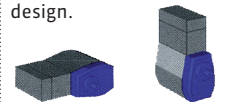

Technische Daten

Technical Data

Antriebsdrehzahl Drive speed			min ⁻¹	1000			1200			1500			1800		2100
Getriebeübersetzung Gear ratio			i Getr. i gear	4,28	3,70	3,04	4,28	3,70	3,04	4,28	3,70	3,04	4,28	3,70	4,28
Pumpendrehzahl Pump speed			min ⁻¹	234	270	329	281	324	394	351	405	493	421	486	491
Version Version	Druck Pressure bar	Plunger Plunger Ø mm		Förderstrom Capacity						Antriebsleistung Power required					
				l/min (±2%)						kW (+3%)					
A	200	80	l/min kW	341 124	395 144	480 175	409 149	473 173	575 210	510 187	590 216	720 262	615 224	710 259	715 261
	225	75	l/min kW	299 122	345 142	420 172	358 147	414 170	505 207	448 184	520 212	630 258	535 220	620 255	625 257
	260	70	l/min kW	259 122	299 142	363 172	310 147	359 170	436 207	388 184	448 212	545 258	465 220	540 255	545 257
	300	65	l/min kW	221 121	256 140	311 170	266 145	307 168	374 204	332 181	384 210	467 255	399 218	461 252	465 254
	350	60	l/min kW	187 119	216 138	263 167	225 143	260 165	316 201	281 179	324 206	394 251	337 214	389 248	393 250
	420	55	l/min kW	155 118	180 137	218 166	186 142	216 164	262 200	233 178	269 205	328 250	280 213	323 246	326 249
B	420	55	l/min kW	164 125	189 144	230 175	197 150	227 173	276 211	246 187	284 216				
	510	50	l/min kW	135 125	156 144	190 175	162 149	187 173	228 210	202 187	234 216	284 263	243 224	281 259	283 261
	630	45	l/min kW	108 123	125 142	152 173	130 148	150 171	183 208	163 185	188 214	228 260	195 222	226 256	228 259
C	800	40	l/min kW	85 123	99 142	120 172	102 147	118 170	144 207	128 184	148 213	180 259	154 221	178 255	179 257
	1040	35	l/min kW	64 119	74 138	90 168	77 143	89 166	108 201	96 179	112 207	136 252	116 215	134 249	135 251
	1200	32	l/min kW	53 113	61 131	75 159	64 136	74 157	89 191	80 170	92 196	112 239	95 204	110 235	111 238
D	1200	32	l/min kW	54 115	62 132	75 161	64 138	74 159	91 193	81 172	93 199	113 242	97 206	112 238	113 241
	1600	28	l/min kW	40 113	46 130	56 159	48 135	56 157	68 190	60 169	69 196	84 238	72 203	83 235	84 237
	2000	25	l/min kW	31 109	36 126	44 153	38 131	43 151	53 184	47 164	54 189	66 230	56 196	65 227	66 229
	2600	22	l/min kW	24 105	27 121	33 147	28 126	33 146	40 177	35 157	41 182		42 189		
	2800	20	l/min kW	19 91	22 105	27 128	23 109	27 127	32 154	29 137	33 158		34 164		

1 bar = 14,5038 psi; 1 l = 0,26417 USGPM = 0,22 IPGPM; 1 kW = 1,3410 HP; 1 mm = 0,03937 inch

Weitere technische Spezifikationen siehe Seite 4.

See page 4 for further technical specification.

Abmessungen

Dimensions

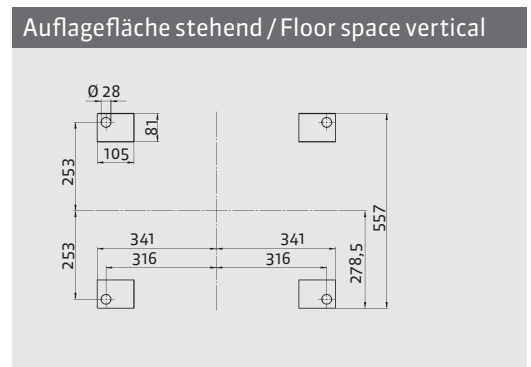
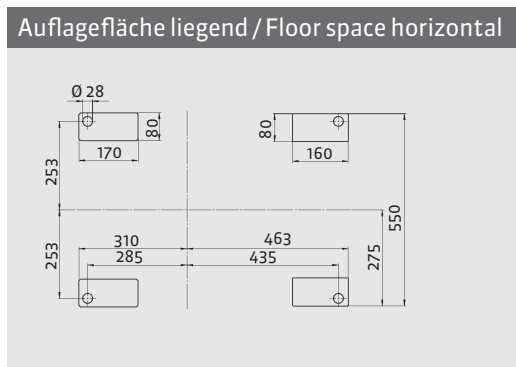
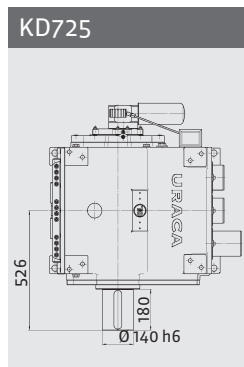
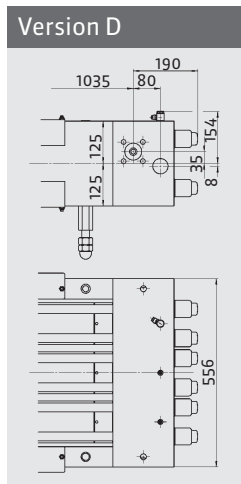
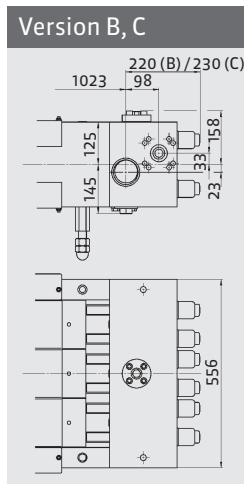
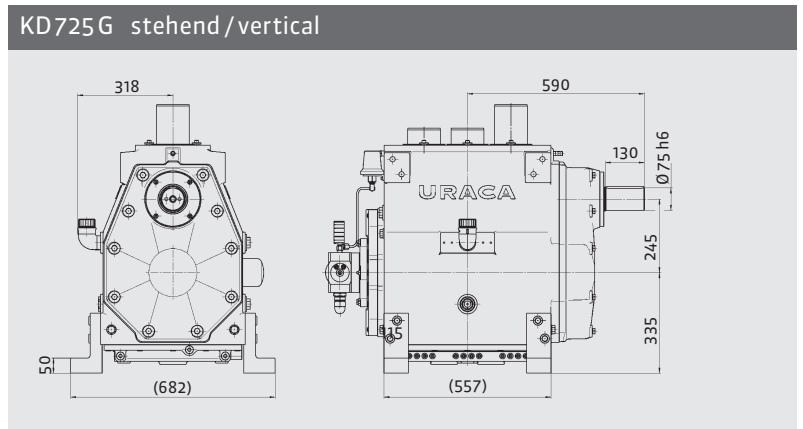
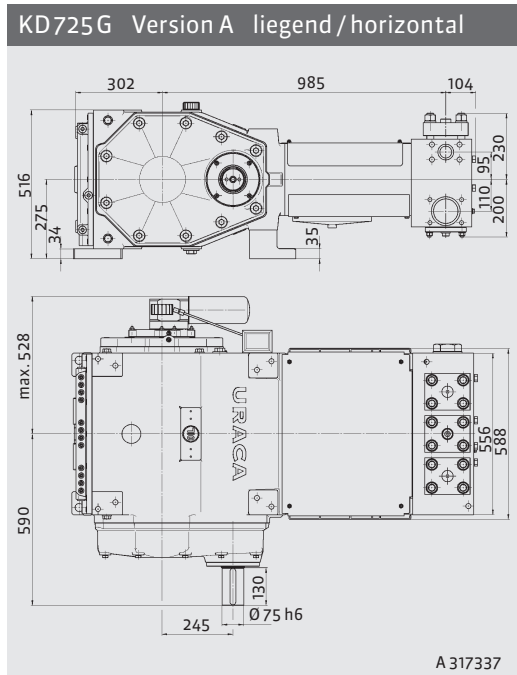

Gewichte

Ausführung Design		Gewicht (kg) Weight (kg)	Gewicht (lbs) Weight (lbs)
KD725	Version A	1160	2560
KD725G	Version A	1230	2710
KD725	Version B/C	1170	2580
KD725G	Version B/C	1240	2730
KD725	Version D	1150	2540
KD725G	Version D	1220	2690

Gewichtsangaben ohne Öl, Abweichungen bedingt durch verschiedene Optionen möglich.

Technische Spezifikationen

Hub = 100 mm

Zulässige externe Antriebswellenbelastung auf Anfrage.

Kurbelwellenüberlastsicherung optional.

Drehrichtung wählbar.

Die angegebenen Förderströme und Antriebsleistungen gelten für Wasser, volumetrische und mechanische Wirkungsgrade sind dabei berücksichtigt.

Ausführung des Flüssigkeitsteils abhängig von Fördermedium und Einsatzbedingungen.

Andere Betriebsdaten und detaillierte Abmessungen auf Anfrage.

Konstruktionsbedingt sind Drehzahleinschränkungen bei verschiedenen Druckstufen notwendig.

Erforderliche Zulaufdrücke sind abhängig von Einsatzbedingungen und Pumpenausführung.

Saug- und Druckanschlüsse sowie Antrieb wahlweise links oder rechts möglich.

Konstruktionsänderungen vorbehalten. Maße, Gewichte, Abbildungen und Daten unverbindlich.

Weights

Weight without oil, differences are subject to different options.

Technical Specification

Stroke = 100 mm

Admissible external shaft loads upon request.

Optional crankshaft overload protection.

Direction of rotation selectable.

Capacity and recommended motor ratings as mentioned apply to water, the average volumetric and mechanical efficiency are taken into consideration.

Liquid end design depends on liquid handled and operation conditions.

Other operating data and detailed dimensions are available on request.

Speed limitation at different pressure stages is due to design.

The required suction pressure depends on application and pump design.

Suction and discharge connections are available on either side. If required, drive shaft may be supplied on opposite side.

Design may be subject to modification. Dimensions, weights, illustrations and technical data are without engagement.